



Escanea
para solicitar
este servicio

+34 91 498 71 00
transgruma@transgruma.com



Ver en la web

Camión Grúa

PK 44

La

PK44002 de Palfinger es una grúa de autocarga de alto rendimiento, diseñada para tareas industriales y comerciales que requieren una potente capacidad de elevación. Con un alcance maximizado y una estructura robusta, esta grúa ofrece versatilidad y eficiencia en la manipulación de cargas pesadas. Su tecnología avanzada y su fácil manejo permiten realizar operaciones de carga y descarga con rapidez y seguridad, convirtiéndola en una opción ideal para empresas de construcción, logística y más. Además, su diseño compacto facilita el transporte y uso en espacios reducidos.

Accionamiento y control de la grúa mediante radiomando a distancia

Cabestrante con capacidad para 2.000 kg. a tiro directo, y 4.000 kg. con doble reenvío.

Sistema HPLS que aumenta la potencia de la grúa en un 13%.

Sistema AOS que compensa las oscilaciones del sistema de brazos permitiendo mayor precisión, rapidez y seguridad en cada maniobra.

Alcance horizontal

20.5 m

Capacidad de carga máx.

8 t

Alcance vertical

24 m

Abertura de estabilizadores

7.4 m



Especificaciones técnicas

Grúa	
Alcance horizontal	20,5 m
Alcance vertical	24 m
Capacidad máxima de elevación	8.000 kg
Radio de giro	360°
Camión	
Anchura	2,55 mm
Longitud	10,44 m
Nº de ejes	3
Peso máx. por eje	9 t
Peso (Tara total conjunto)	18.280 kg

Dimensiones de la Máquina

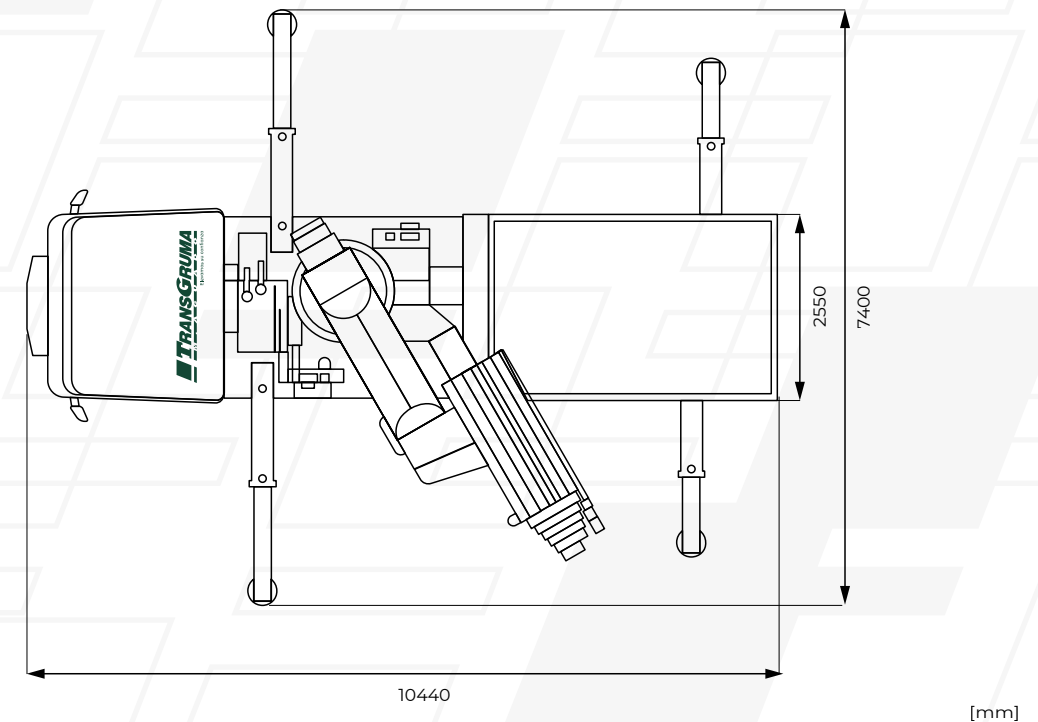

Diagrama Técnico

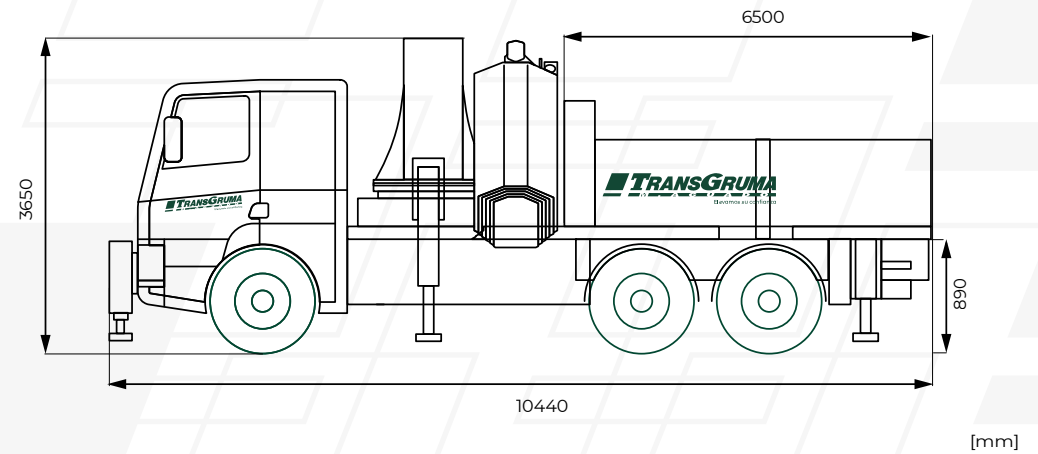