



Escanea  
para solicitar  
este servicio



Agrégalos  
a tus contactos

+34 91 498 71 00

transgruma@transgruma.com

## Cabeza Tractora con Grúa

# F 54 JIB

## HYBRID

Esta cabeza tractora con grúa **F 54 JIB Hybrid**, con su tecnología híbrida, permite operar la grúa en modo 100% eléctrico, mientras que el movimiento de traslación del camión lo realiza con alimentación diésel. El funcionamiento en modo eléctrico es posible, gracias a su innovador sistema de alimentación electro-hidráulica.

Alcance horizontal con JIB

**28.2 m**

Capacidad de carga máx.

**10 t**

Alcance horizontal sin JIB

**16.3 m**

PMax cabestrante

**6 t**



## Especificaciones técnicas

Característica	Valor
Capacidad máxima	10.000 kg / 461 kNm
Alcance máximo	16,30 m
Alcance máximo con JIB	28,20 m
Ángulo de rotación	360° continuos
Par de giro neto	44,1 kNm
Presión de Trabajo	350 bar
Anchura de apoyo	8 m
Distancia entre estabilizadores (máx/min)	7,79 m / 2,53 m
Anchura de grúa plegada	2.550 mm
Peso total de la máquina	21.640 kg



## Dimensiones de la Máquina

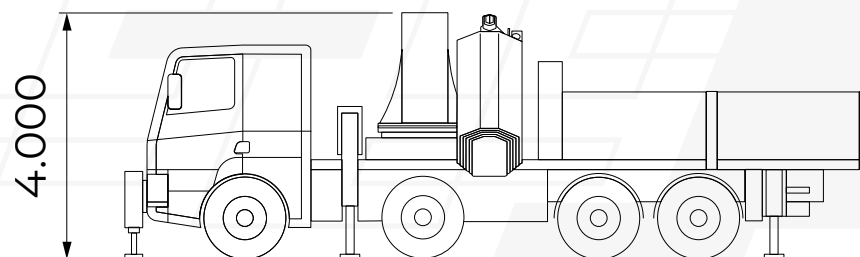
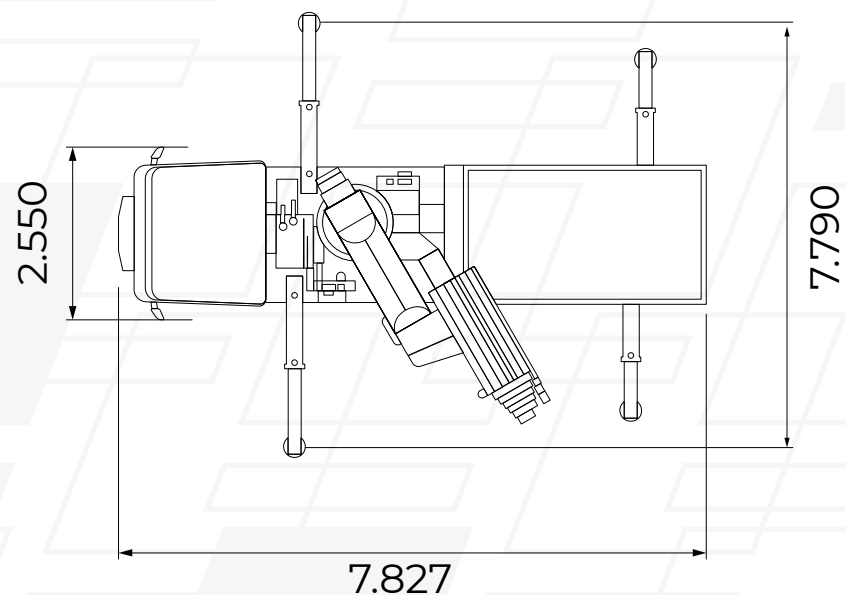

# Diagrama de carga

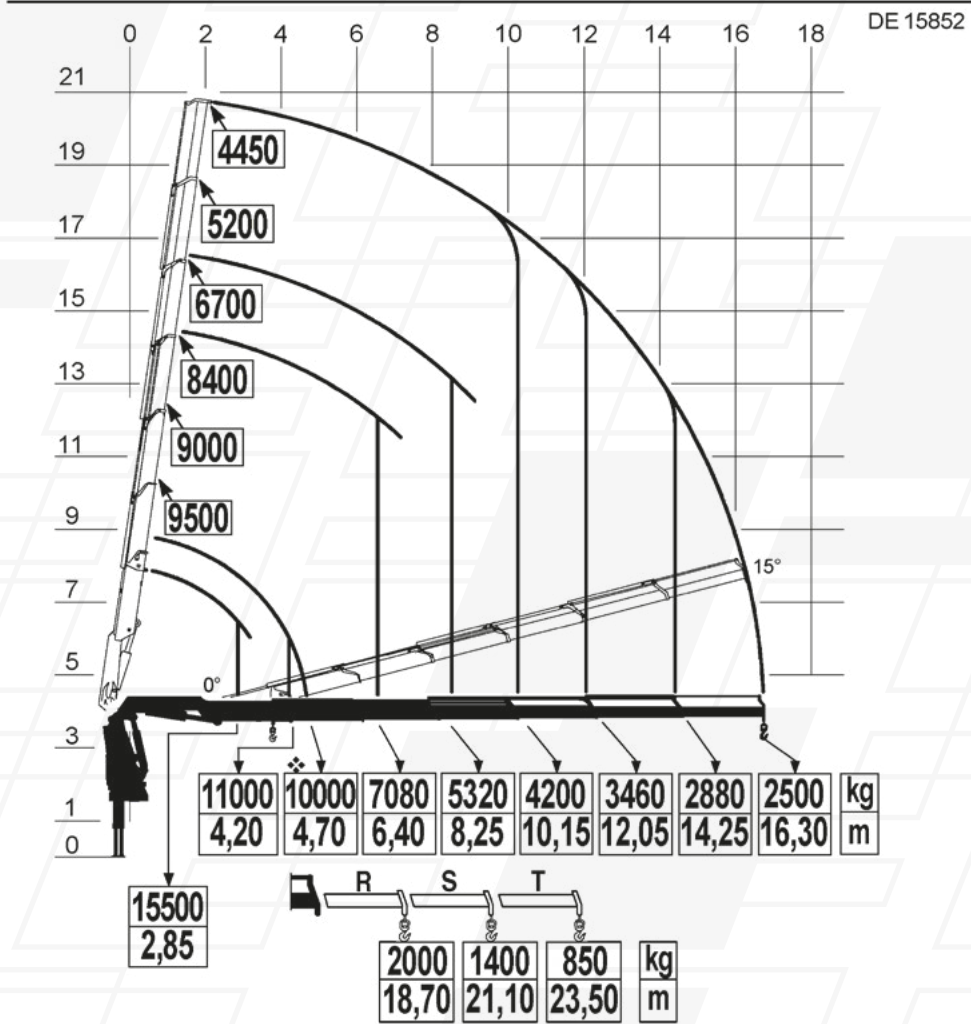

# Diagrama de carga con JIB

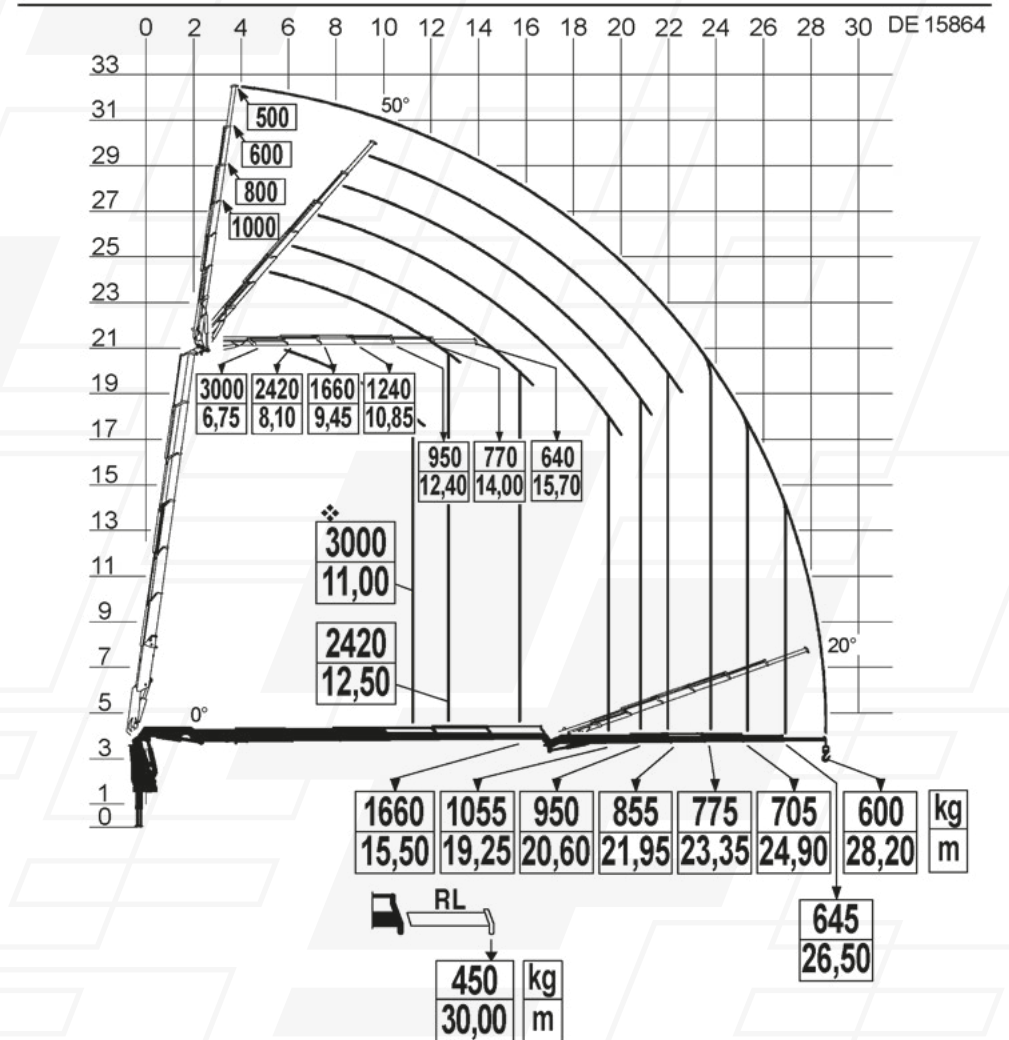

$\diamond$  Mmax  $\circ$  Pmax  $\square$  Pmax  $\square$  Pmax  
 461 kNm 15500 kg 11000 kg 2000 kg (kg) R (95) S (70) T (45) HD5  $\downarrow$  max

$\diamond$  Mmax  $\circ$  Pmax  
 324 kNm 3000 kg (kg) RL (36) HD5  $\downarrow$  max

# Sistema electro-hidráulico

Información técnica	Sistema electro-hidráulico
Panel Integrado	Arranque y parada
Compatibilidad	Grúas de 40 tm a 90 tm
Tipo de Motor	Motor 380 / 400 v trifásico
Potencia	15 kW
Amperios	32 A
Grado de Protección	IP 67
Medidas	600 X 1400 (mm)

*Un motor trifásico ideal para trabajos en interiores y en entornos silenciosos*

