



Multiplicamos el rendimiento en la última milla

Logística de última milla de alta productividad

Logística de última milla de alta productividad

- 03 Una nueva forma de entender la última milla
- 04 El problema del modelo tradicional
- 06 La solución TGM Logística
- 08 Cómo funciona el sistema
- 10 Aplicaciones y sectores
- 12 Beneficios para el cliente
- 13 Personalización de marca
- 14 Especificaciones técnicas
- Servicios complementarios:
- 16 Transporte de contenedores
- 18 Solución para operativas urbanas complejas



más entregas · menos esperas · más eficiencia

Una nueva forma de entender la última milla.

TGM Logística nace para responder a una necesidad cada vez más clara en los entornos logísticos, industriales y de distribución: mover mercancía con mayor eficiencia, menos tiempos muertos y una mejor utilización de los recursos.

Nuestro sistema de cajas desmontables transforma la operativa tradicional en un modelo dinámico, continuo y productivo, permitiendo separar la carga, el transporte y la descarga para que trabajen en paralelo.

**No se trata solo de transportar.
Se trata de optimizar toda la operativa.**

EL PROBLEMA

El modelo tradicional sigue frenando la productividad

En los sistemas convencionales de transporte, el vehículo participa en procesos secuenciales: espera durante la carga, realiza el trayecto y vuelve a detenerse durante la descarga.

Ese funcionamiento genera ineficiencias que impactan directamente en los costes y en la capacidad operativa del cliente.



Si el vehículo está parado, el rendimiento también lo está.

- ▶ El camión permanece parado durante fases clave
- ▶ Los procesos no avanzan en paralelo
- ▶ Se generan tiempos muertos innecesarios
- ▶ Se reduce el número de entregas posibles por jornada
- ▶ Se desaprovechan recursos humanos y operativos

LA SOLUCIÓN TGM

Un sistema diseñado para eliminar tiempos muertos

+40%
PRODUCTIVO

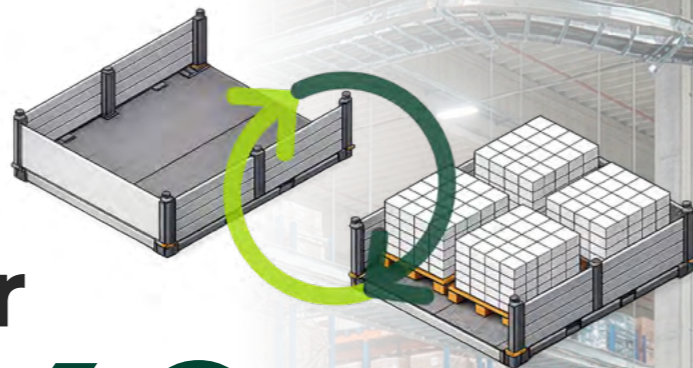

TGM Logística incorpora un sistema modular de cajas desmontables que permite separar las distintas fases de la operativa logística.

Mientras el camión está realizando el transporte o la entrega, el cliente puede seguir preparando nuevas cargas en sus instalaciones mediante otras cajas disponibles.

De esta forma, la operativa deja de ser secuencial y pasa a convertirse en un flujo continuo.

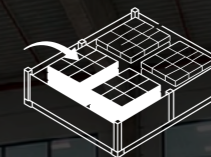

Carga sin depender de la presencia del camión
Sistema de cajas desmontables



Transporte constante



Mayor rotación operativa



Menor tiempo improductivo

Mientras tú cargas, nosotros ya estamos en ruta.

Así funciona TGM Logística

1 INTERCAMBIO EN CENTRO LOGÍSTICO

El camión deja 2 módulos vacíos y recoge 2 módulos ya cargados previamente por el cliente.

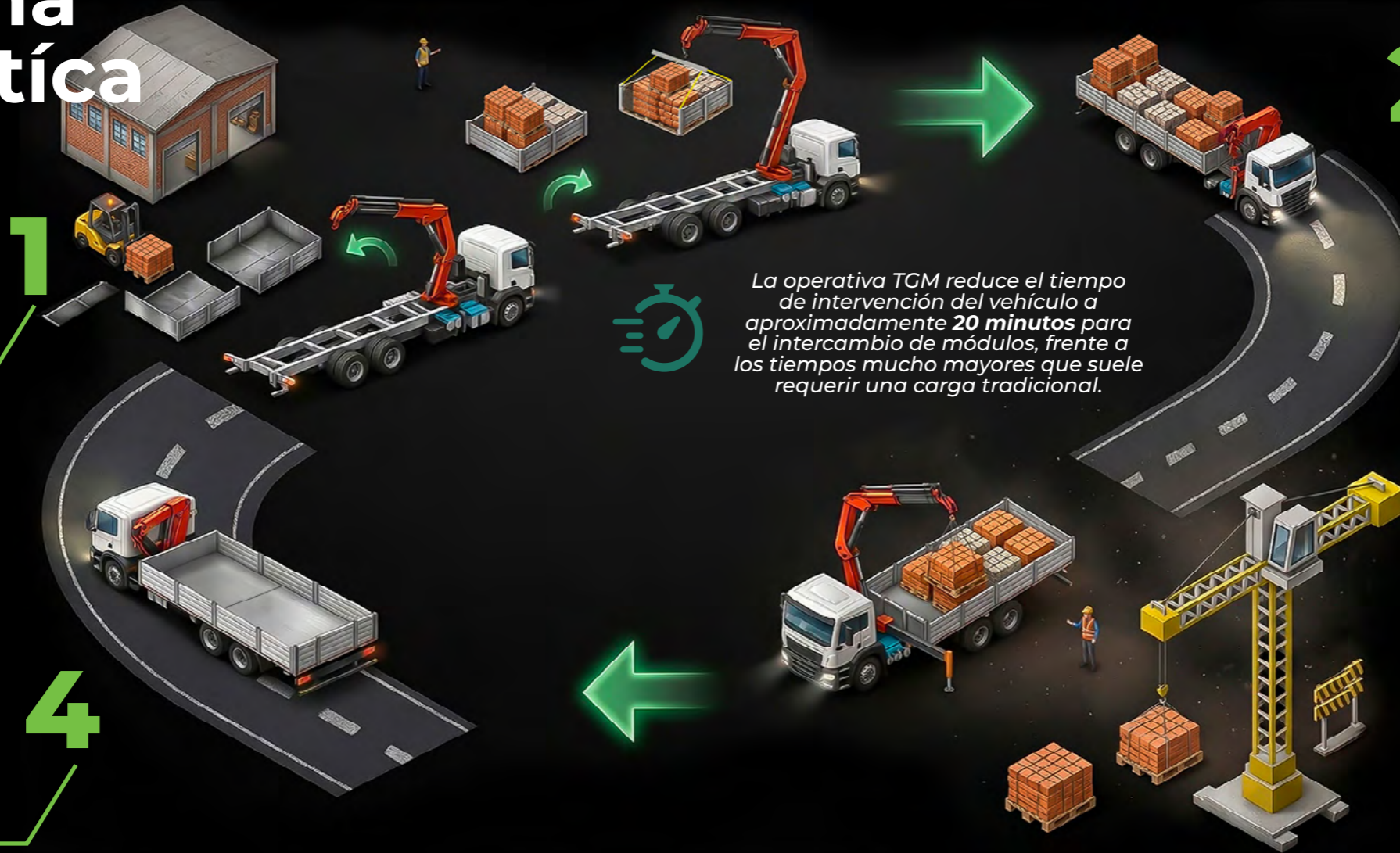

2 TRANSPORTE

El vehículo traslada los módulos cargados hasta el/los punto(s) de entrega.

3 ENTREGA

La mercancía se descarga con grúa o con carretilla elevadora directamente desde el camión.

4 ROTACIÓN CONTÍNUA

El camión regresa, repite el intercambio y mantiene el ciclo operativo sin interrupciones.

carga en paralelo · transporte sin esperas · entrega continua

APLICACIONES Y SECTORES

Un sistema adaptable a múltiples entornos operativos

Ideal para materiales que requieren preparación previa. Los módulos permiten cargar sin detener el camión y agilizar la entrega en obra mediante grúa o toro.

TGM Logística puede aplicarse en distintas actividades donde la rapidez de rotación, la organización de cargas y la reducción de tiempos improductivos marcan la diferencia

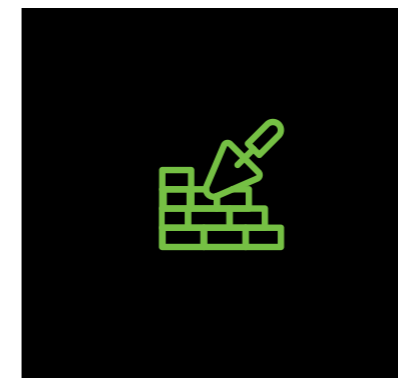

MATERIALES DE CONSTRUCCIÓN

Ideal para materiales que requieren preparación previa. Los módulos permiten cargar sin detener el camión y agilizar la entrega en obra mediante grúa o carretilla elevadora.

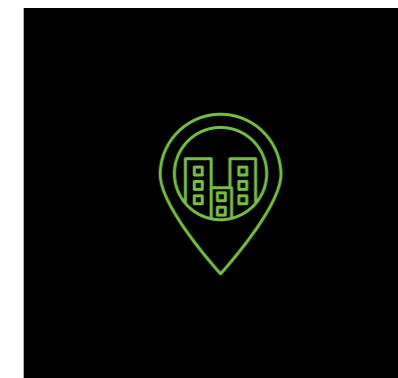

DISTRIBUCIÓN URBANA Y ÚLTIMA MILLA

Optimiza la distribución en entornos urbanos con restricciones de acceso. Reduce paradas y permite entregas más ágiles y planificadas.

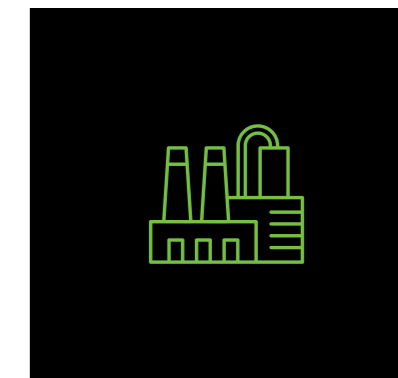

INDUSTRIA Y SUMINISTROS TÉCNICOS

Permite organizar suministros sin interferir en la producción. La carga anticipada mejora la planificación y evita interrupciones.

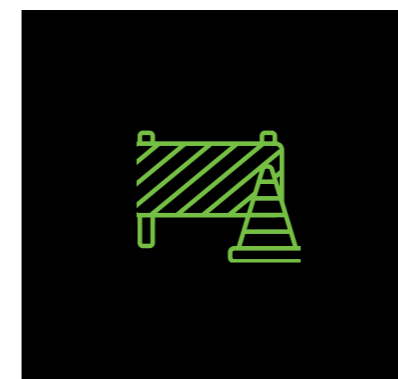

OBRAS Y ENTORNOS COMPLEJOS

Aporta orden y eficiencia en entornos con múltiples fases y oficios. Permite preparar la carga y entregarla en el momento adecuado sin esperas.



EVENTOS Y MONTAJES TEMPORALES

Facilita la logística en montajes con tiempos críticos. Permite preparar el material con antelación y ejecutar entregas sin retrasos.

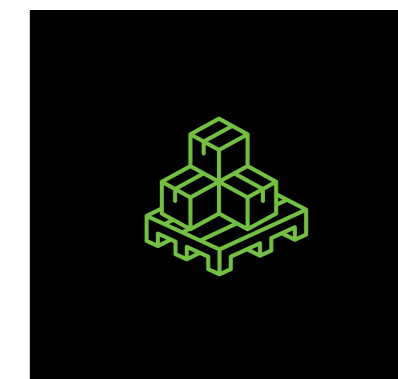

OPERATIVAS CON PREPARACIÓN PREVIA

Perfecto para cargas que requieren organización o clasificación. Los módulos permiten integrar la carga en la operativa del cliente sin depender del camión.

BENEFICIOS PARA EL CLIENTE

**Más productividad.
Más control.
Menos tiempo
improductivo.**

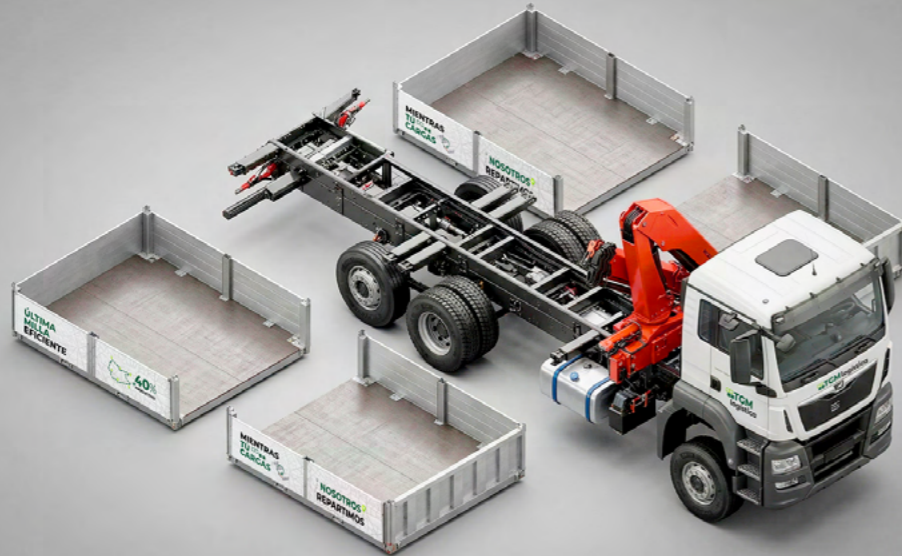

Mayor número de movimientos y entregas por jornada.



Reducción de tiempos muertos en carga y descarga



Mejor aprovechamiento del vehículo y de los recursos del cliente



Operativa más fluida y mejor planificada.



Mayor capacidad de adaptación a diferentes entornos y necesidades.



Imagen más profesional e innovadora ante clientes y colaboradores.

PERSONALIZACIÓN DE MARCA

Tu logística también puede comunicar tu marca.



Además de mejorar la operativa, el sistema TGM Logística puede integrarse como una extensión visible de la imagen del cliente.

Ofrecemos la posibilidad de personalizar distintos elementos del servicio para reforzar la presencia de marca en cada operación:

- ✓ Rotulación del camión con la imagen corporativa del cliente
- ✓ Personalización gráfica de los módulos desmontables
- ✓ Uniformidad del personal con identidad visual del cliente
- ✓ Mayor coherencia entre logística, servicio e imagen de marca

Una solución eficiente también puede proyectar profesionalidad, orden y visibilidad de marca en cada entrega.



Especificaciones técnicas del sistema

Vehículo principal

Configuración general

Tipo de vehículo:

camión portamódulos con grúa

Sistema de fijación:

twistlock

Configuración operativa del sistema: 2

módulos en cliente + 2 módulos en rotación

Dimensiones generales

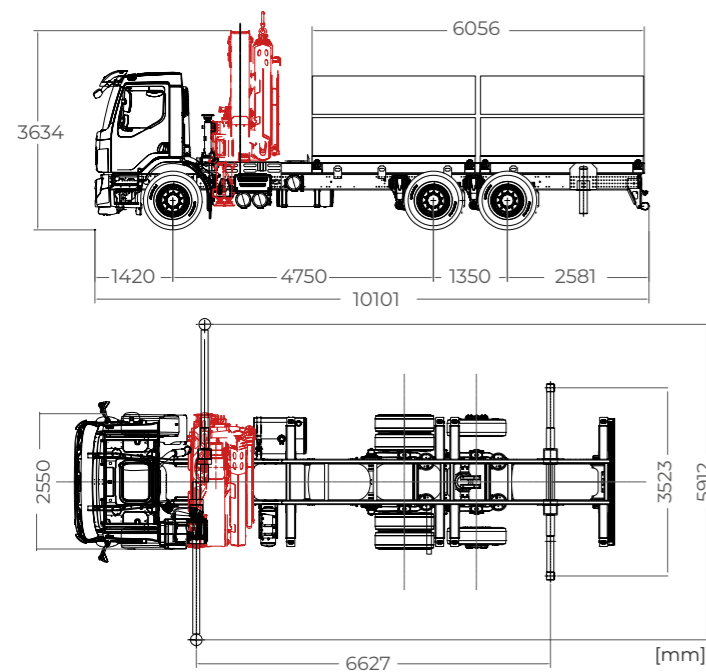

Módulos desmontables

Configuración general

Número total de módulos: 4

Tipo de módulo: caja desmontable abierta

Sistema de intercambio:

carga y descarga mediante grúa del propio camión

Capacidades

Área útil: 6 m² / módulo

Volumen útil: 16 m³ / módulo

Altura máxima permitida: 2,7 m

Carga máxima por módulo: 4.000 kg

Tipo de mercancía recomendada: materiales paletizados, suministros de obra, suministros técnicos y otras cargas adaptadas a la operativa del sistema

Balancín para optimización de altura y maniobra

El sistema cuenta además con un útil balancín diseñado para la elevación de determinadas cargas de forma más eficiente.

Su uso permite:

- Ganar altura útil en maniobra
- Transportar cargas más altas aprovechando mejor el espacio
- Trabajar con el gancho de la grúa directamente sobre la carga
- Operar en espacios con limitación de altura.

Dimensiones generales

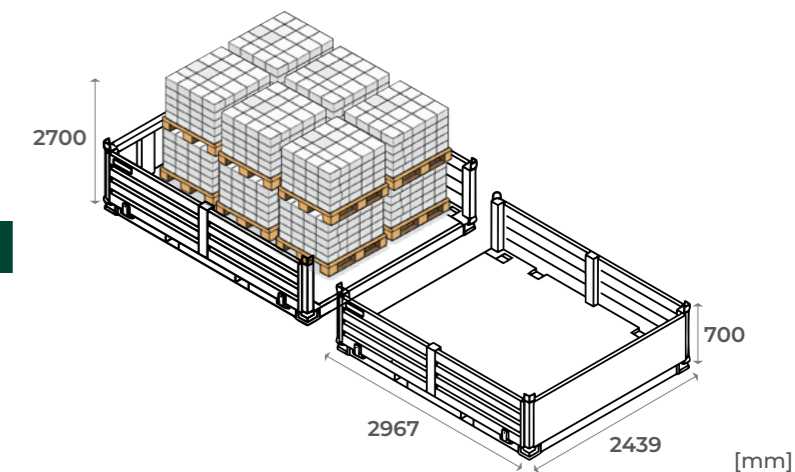

Transporte de contenedores



Uso del vehículo como portacontenedores mediante twistlock

Además del sistema con módulos desmontables, el vehículo puede utilizarse para el transporte de contenedores en determinadas configuraciones:

- **2 Contenedores de 10 pies con carga**, manipulables con la propia grúa del camión. Peso máximo de cada contenedor = 5.000 kg.
- **Contenedores de 20 pies sin carga**, manipulables con la propia grúa del camión.
- **Contenedores de 20 pies con carga**, para los que será necesario un medio de elevación adicional, ya que la grúa incorporada no dispone de capacidad suficiente para esa operación.

Twist Lock





Camión grúa compacto para zonas de difícil acceso

TGM Logística dispone de un **camión grúa de 2 ejes con caja de 4,5 metros**, especialmente indicado para operativas en calles estrechas, zonas urbanas densas, accesos interiores de obra y puntos de entrega con maniobra reducida.

Se trata de una solución especialmente útil en **Madrid**, donde muchas zonas presentan dificultades de acceso para vehículos de mayor tamaño. Además, su motor Euro IV le permite **acceder a zonas ZBE**, aportando una ventaja operativa clave en servicios urbanos.

→ **Capacidad de carga: 24 t.m**

→ **Alcance horizontal: 12,5 m**

→ **Alcance vertical: 16 m**



SERVICIOS COMPLEMENTARIOS

Solución para operativas urbanas complejas

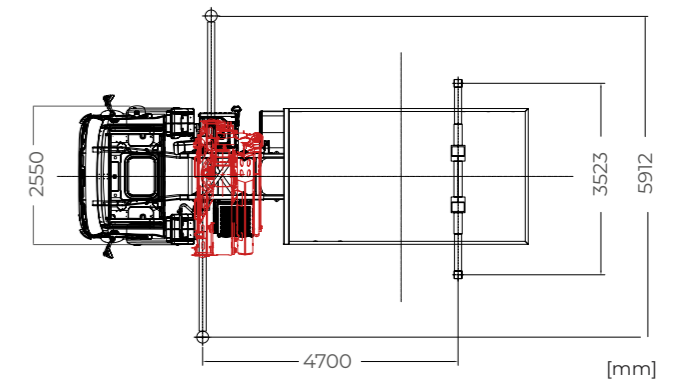
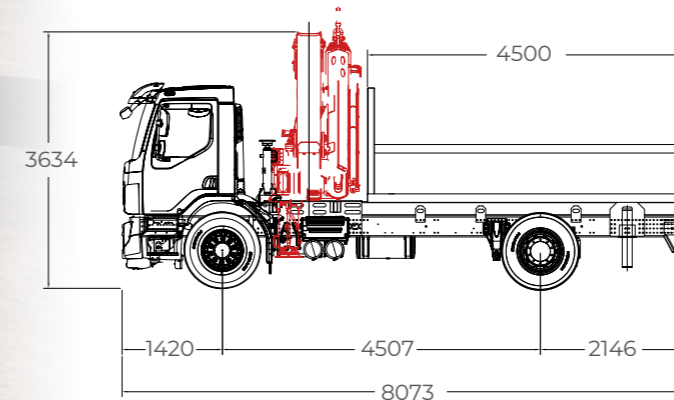

GRUPO TRANSGRUMA S.A.

📍 C/ Palier 58 (Pol. Ind. El Portillo)
28914 Leganés (Madrid) - España

☎ +34 91 498 71 00

✉ transgruma@transgruma.com



🚚 tgmlogistica.es



ISO 9001
ISO 14001
ISO 45001

BUREAU VERITAS
Certification



más entregas · menos esperas · más eficiencia